

VERMONT CASTINGS™

HOUTKACHELS | POÊLES À BOIS



2026

DEFIANT FLEXBURN CATALYTIC

A



FlexBurn
Technologie
met katalysator
avec catalyseur

Thermostatische
verbranding
Combustion
thermostatique

Bijvulluik bovenaan
Trappe supérieure

EIGENSCHAPPEN | SPÉCIFICATIONS



Tijdloze gietijzeren vormgeving met een hoge afwerkingsgraad

Design intemporel en fonte avec un haut niveau de finition



Een verhoogd laadvermogen en een schonere werking dankzij het bijvulluik bovenaan

Capacité de charge plus haut et un fonctionnement plus propre grâce à la trappe de remplissage supérieure



Exclusieve uitzwenkbare aslade voor een eenvoudige reiniging, zelfs wanneer de kachel heet is

Cendrier pivotant pour un nettoyage facile même lorsque le poêle est chaud

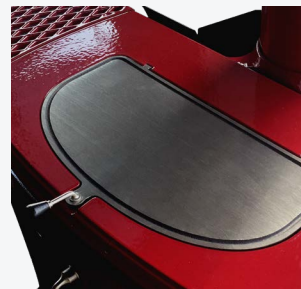

Het bijvulluik is als het ware een gietijzeren bakplaat waarop gekookt kan worden

Le top de tous les modèles est, pour ainsi dire, une plaque de cuisson en fonte

TECHNISCH | TECHNIQUE

Nom. vermogen Puissance nom.	9,5 kW
Max. vermogen Puissance max.	16 kW
Rendement	78%
Max. houtblokken Bûches max.	60 cm
Gewicht Poids	235 kg
H x B x D H x L x P (mm)	733 x 800 x 483
Hitteschild Bouclier thermique	

OPTIES | OPTIONS

Warmhouders | Plaques chauffantes (zie hieronder/voir ci-dessous)

Clear Glass (ruit zonder inlegwerk / vitre sans folies)

Vonkenscherm | Protection d'étincelles

Buitenluchtaansluiting | Raccordement air extérieur



AFMETINGEN | DIMENSIONS

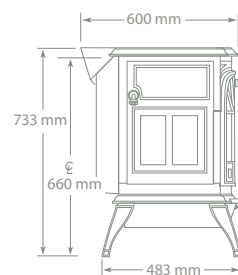
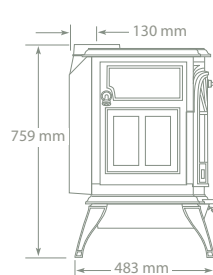
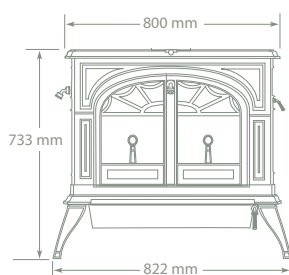
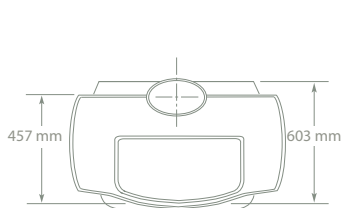



FLEXBURN® TECHNOLOGIE

Kachels met de gepatenteerde FlexBurn technologie zijn uitgerust met een katalysator die voor een verhoogd rendement (+15%) met minder brandstoffen zorgt.

Les poêles avec la technologie FlexBurn sont équipées d'un catalyseur qui augmente le rendement (+15%) et qui en même temps est plus économique.

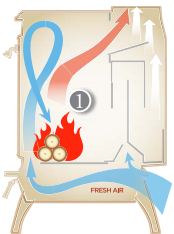

1 PRIMAIRE VERBRANDING

- De primaire verbranding wordt aangewakkerd door de toevoer van verse lucht
- Bypass klep is open

COMBUSTION PRIMAIRE

- La combustion primaire est alimentée par l'apport d'air frais
- La vanne Bypass est ouverte

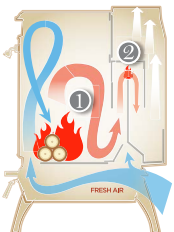

2 SECUNDAIRE VERBRANDING

- De klep sluit van zodra de kachel en het rookkanaal voldoende heet zijn, waardoor er rook in de secundaire verbrandingskamer ontstaat
- Extra luchttoevoer zorgt voor de aanmaak van rookgassen tijdens de secundaire verbranding

COMBUSTION SECONDAIRE

- La vanne se ferme dès que le poêle et le conduit de fumée sont suffisamment chauds, provoquant de la fumée dans la chambre de combustion secondaire
- Un apport d'air supplémentaire assure la production de gaz de combustion lors de la combustion secondaire

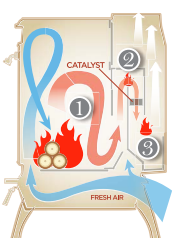

3 TERTIAIRE VERBRANDING

- De katalysator verhoogt het rendement en zorgt voor een lagere uitstoot tijdens de tertiaire verbranding van CO-gassen
- De katalysator maakt verbranding bij veel lagere temperaturen mogelijk, waardoor brandtijden worden verlengd en brandstofkosten worden bespaard

COMBUSTION TERTIAIRE

- Le catalyseur augmente l'efficacité et réduit les émissions lors de la combustion tertiaire des gaz CO
- Le catalyseur permet une combustion à des températures plus basses, prolongeant les temps de combustion et économisant les coûts de carburant

ENCORE FLEXBURN CATALYTIC

A



FlexBurn
Technologie
met katalysator
avec catalyseur

Thermostatische
verbranding
Combustion
thermostatique

Bijvulluik bovenaan
Trappe supérieure

EIGENSCHAPPEN | SPÉCIFICATIONS



Tijdloze gietijzeren vormgeving met een hoge afwerkingsgraad

Design intemporel en fonte avec un haut niveau de finition



Een verhoogd laadvermogen en een schonere werking dankzij het bijvulluik bovenaan

Capacité de charge plus haut et un fonctionnement plus propre grâce à la trappe de remplissage supérieure



Exclusieve uitzwenkbare aslade voor een eenvoudige reiniging, zelfs wanneer de kachel heet is

Cendrier pivotant pour un nettoyage facile même lorsque le poêle est chaud



Het bijvulluik is als het ware een gietijzeren bakplaat waarop gekookt kan worden

Le top de tous les modèles est, pour ainsi dire, une plaque de cuisson en fonte

TECHNISCH | TECHNIQUE

Nom. vermogen Puissance nom.	8,5 kW
Max. vermogen Puissance max.	13,7 kW
Rendement	76%
Max. houtblokken Bûches max.	55 cm
Gewicht Poids	214 kg
H x B x D H x L x P (mm)	654 x 686 x 578
Hitteschild Bouclier thermique	

OPTIES | OPTIONS

Warmhouders | Plaques chauffantes (zie hieronder/voir ci-dessous)

Clear Glass (ruit zonder inlegwerk / vitre sans folies)

Vonkenscherm | Protection d'étincelles

Buitenluchtaansluiting | Raccordement air extérieur



AFMETINGEN | DIMENSIONS

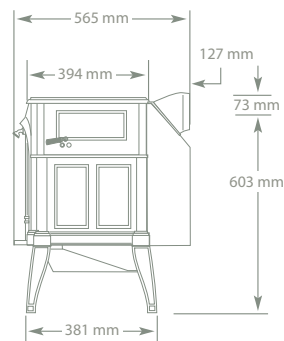
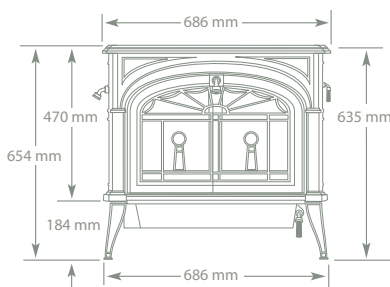
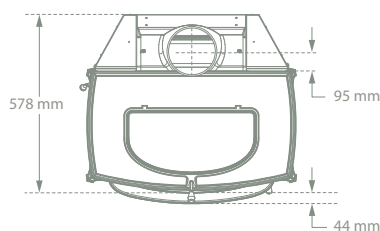



Afgebeeld met Clear Glass optie ★ Montré avec option Clear Glass

THERMOSTATISCH GECONTROLEERDE VERBRANDING COMBUSTION THERMOSTATIQUEMENT CONTRÔLÉE

Onze unieke, ingebouwde thermostaat heeft geen elektriciteit nodig en zorgt volledig autonoom voor de ideale beluchting. Stel het gewenste vermogen in en laat de thermostaat de rest doen. Het resultaat: een veel langere en gelijkmatigere warmte.

Le thermostat intégré unique, n'a pas besoin d'électricité et permet de manière autonome un réglage d'air idéal. Sélectionner la puissance souhaitée et laisser faire le thermostat. Le résultat : une chaleur régulière et de longue durée.

INTREPID FLEXBURN CATALYTIC

A+



FlexBurn
Technologie
met katalysator
avec catalyseur

Thermostatische
verbranding
Combustion
thermostatique

Bijvulluik bovenaan
Trappe supérieure

EIGENSCHAPPEN | SPÉCIFICATIONS



Tijdloze gietijzere vormgeving met een hoge afwerkingsgraad

Design intemporel en fonte avec un haut niveau de finition



Een verhoogd laadvermogen en een schonere werking dankzij het bijvulluik bovenaan

Capacité de charge plus haut et un fonctionnement plus propre grâce à la trappe de remplissage supérieure



Exclusieve uitzwenkbare aslade voor een eenvoudige reiniging, zelfs wanneer de kachel heet is

Cendrier pivotant pour un nettoyage facile même lorsque le poêle est chaud



Het bijvulluik is ook een gietijzere kookplaat waarop gekookt kan worden

Le top de tous les modèles est, pour ainsi dire, une plaque de cuisson en fonte

TECHNISCH | TECHNIQUE

Nom. vermogen Puissance nom.	8 kW
Max. vermogen Puissance max.	10 kW
Rendement	82,8%
Max. houtblokken Bûches max.	40 cm
Gewicht Poids	101 kg
H x B x D H x L x P (mm)	610 x 540 x 545

OPTIES | OPTIONS

Warmhouders | Plaques chauffantes



Standaard buitenluchtaansluiting
Raccordement air extérieur standard

AFMETINGEN | DIMENSIONS

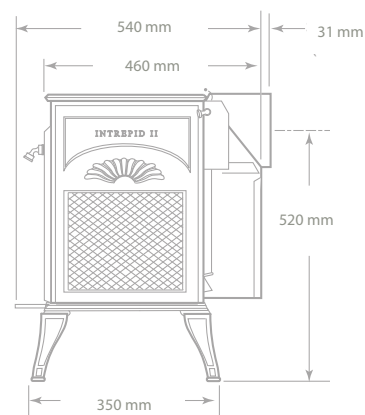
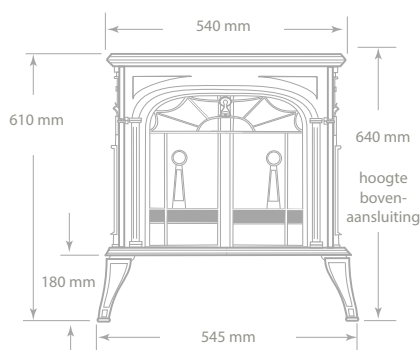
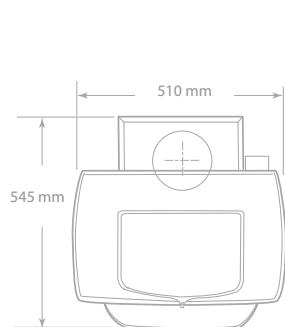



TRUE CRAFTSMANSHIP

Vermont Castings was founded on the belief that the stately beauty of cast iron could be combined with the simple utility of wood heat, to craft stoves of value and enduring beauty.



ACCESSOIRES



VONKENSCHERM
PROTECTION D'ETINCELLES

WARMHOUDERS
Stijlvol en praktisch

PLAQUES
CHAUFFANTES
Elegant et pratique



STEAMER GIETIJZER
STEAMER FONTE
BORDEAUX, TWILIGHT



CLEAR GLASS
ruit zonder inlegwerk
vitre sans folies



AANSLUITKIT EXTERNE LUCHT
KIT RACCORDEMENT AIR EXTERIEUR

DEALER

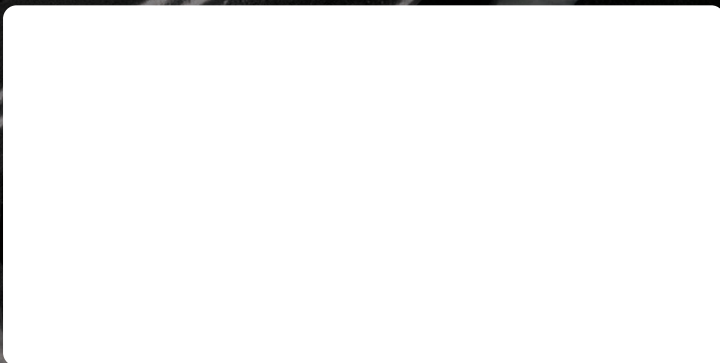

PRIJSLIJST | TARIF



VERSIE 2026 - 99.05.015.01.05

Vermont Castings wordt binnen de Benelux verdeeld door Fero NV, onderdeel van Unifire BV. Fero NV behoudt zich het recht om modellen in deze catalogus te wijzigen zonder voorafgaande kennisgeving. Fero NV kan niet verantwoordelijk gesteld worden voor eventuele drukfouten.

Vermont Castings est distribué dans le Benelux par la société Fero SA, qui fait partie de Unifire BV. Fero SA se réserve le droit de modifier les modèles repris dans le présent catalogue sans avertissement préalable. La société Fero SA ne peut être tenue responsable des erreurs d'impression éventuelles.